

# KESIN MEDICAL

## “TECHNOLOGY FOR STERILIZATION”

PURE-200 SERİSİ YIKAMA VE  
DEZENFEKSİYON CİHAZI



# KOLAY KULLANIM KOLAY SERVİS VERİM VE KALİTE

KESİN MEDİKAL ÜSTÜN ÖZELLİKLERİ İLE TASARLADIĞI  
“YIKAMA CE DEZENFEKSİYON”  
CİHAZINI STERİLİZASYON ENDÜSTRİSİNE SUNAR



# ETKİLİ DEZENFEKSİYON ÖZELLİKLERİ

## DÜŞÜK ENERJİ TÜKETİMİ

Kesin Medikal olarak PURE serisi dezenfeksiyon cihazları en düşük enerji tüketimi ile çalışacak şekilde tasarlandı.

Düşük enerji tüketimi, düşük su tüketimi ve düşük deterjan tüketimi ön planda tutularak yıkanacak malzemelerin daha etkili, daha efektif ve daha temiz yıkanması sağlandı. Böylece daha az ödeyerek çevrimleri tamamlayabilme özelliğindedir

## TÜM STANDARTLARA UYUMLULUK

PURE serisi cihazlar endüstrinin gereksinimi olan ISO 15883 gibi bütün standartlara uygun olarak dizayn edildi ve sertifikalandı.

## DAHA İYİ KULLANIM ALAN

PURE serisi cihazlar düşük kazan hacmine karşılık maksimum kapasitede sepet yıkama özelliğinde dizayn edildi.

Böylece daha büyük bir cihaz ile yapılacak yıkama işlemlerini yaparak bütçe dostum bir tasarıma sahip oldu.



### **Kolay Erişim İmkânı**

Gelişmiş kapı yapısı temperli camı sayesinde tüm yıkama işlemini kolay ve net bir şekilde takip etmenizi sağlamaktadır.

Geniş kapasiteli rafları her türlü malzemenin yıkanmasına imkân verecek dizayndadır

### **Kolay Kullanım İmkânı**

PURE serisi cihazlar 7" dokunmatik ekran sayesinde tüm yıkama işlemini kolayca takip etmenizi sağlar.

Olası hata durumlarında kullanıcının anlayacağı bir şekilde uyarı verir. Aynı zamanda printer'dan yazılı olarak uyarı hakkında çıktı verir.

Tüm çevrim bilgileri çok detaylı bir şekilde dokunmatik ekran üzerine takılan USB bellek sayesinde kalıcı olarak kayır altına alınır. Bu sayede 10.000 çevrim kayıt altına alınır ve istendiği zaman geriye dönük çevrim çıktıları print edilebilir.



### **Optimize Edilmiş Kazan Dizaynı**

Optimize edilmiş dış ölçüleri sayesinde sterilizasyon alanında en az yeri kaplayacak şekilde dizayn edildi.

Buna rağmen birçok farklı boyuttaki malzemelerin kolayca yıkanmasını sağlayacak şekilde kazan ve sepet dizaynına sahiptir.

## KALİTE YAPISI

HER ÇEVİRİM ÜSTÜN ÖZELLİKLERDE OLAN  
PARÇALAR SAYESİNDE GARANTİ ALTINDA





### **YÜKSEK ETKİLİ SİRKÜLASYON SU POMPASI**

Kesin PURE serisi yıkama ve dezenfeksiyon cihazına özel tasarlanıp imal edilmiş su pompası sayesinde sepetin en derin noktalarına kadar erişebilen su basıncına sahiptir.

Yıkama kollarının özel dizaynı sayesinde kazan içindeki tüm malzemelere yüksek basınçtaki suyu eriştirebilmektedir.

### **DÖNEN YIKAMA KOLLARI**

Yıkama cihazlarının en önemli unsurlarından olan yıkama kollarının dizaynı, sepet kullanım hacmini minimum azaltacak özellikte tasarlanmasının yanında

Üstün mühendislik ile belirlenen çeşitli açılarda tasarlanan spreysel delikleri sayesinde en etkili dönme hızı ve yıkama kabiliyetine sahiptir

### **YÜKSEK ETKİLİ HAVA POMPASI**

PURE serisi güçlü hava motoru ve özel tasarım ısıtıcı ünitesi sayesinde yüksek akışkanlıkta ve ısıda olan hava tek bir noktadan değil dönen yıkama kolları üzerinden kazanın derinliklerindeki her noktanın etkili bir şekilde kurutulması sağlanmaktadır.

## “İŞLEM BAŞARILI”



### KESİN PURE HIZLI ÇEVİRİM SÜRESİNE SAHIPTİR

Ön ısıtma tankı sayesinde çevrim başlamada önce sıcak su hazır bekler.

Bu sayede çevrim süresi etkili bir şekilde kısaltılır.

daha az enerji ve daha az su harcayarak bütçe dostu olur.

## AZ YER KAPLAR

Özel dizaynı sayesinde merkezi sterilizasyon alanı içerisinde minimum yer kaplar.  
Geniřlięi sadece 820 cm.

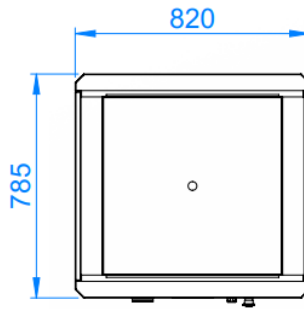
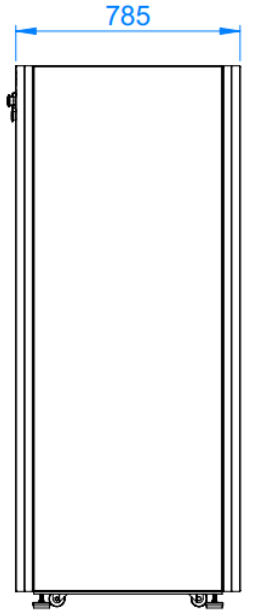
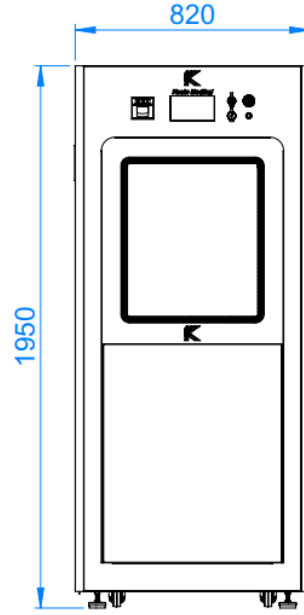



## Kesin Medical Technology

Avantajları:	Description	Values
<ul style="list-style-type: none"> <li>Düşük enerji maliyeti</li> <li>Düşük Ses Seviyesi</li> <li>Düşük Kimyasal Kullanımı</li> <li>Düşük Su Tüketimi</li> </ul>	Dış Ölçüleri	H: 1950 x W: 820 x D: 765 mm
	Yıkama haznesi kullanım hacmi ölçüleri	H: 550 x W: 540 x D: 610 mm
	Yıkama haznesi iç hacmi ölçüleri	H: (685) x W: 600 x D: 620 mm
	Paketleme dahil toplam ağırlık	250 / 300 kg
<b>Kullanıcı Dostu Tasarım</b> <ul style="list-style-type: none"> <li>Manual yükleme ve boşaltma</li> <li>Sağ ve Sol Servis</li> <li>Kolay Kullanım Yazılım</li> <li>Kolay Temizlenebilir Yüzey</li> </ul>	Toplam Kazan Hacmi	310 Lt
	Toplam Kullanım hacmi	254 Lt
	Sepet Kapasitesi	12 x 1 DIN-sepet 480 x 250 x 50 mm
	Çevrim süresi	50-60 dak
<b>Hijyen Güvenliği</b> <ul style="list-style-type: none"> <li>EN 62366</li> <li>EN ISO 15883-1-2-5</li> </ul>	Gider Bağlantısı	ø60 1,4 m <sup>3</sup> /min
	Su Giriş Bağlantısı	2 x 3/4" (3rd is opsiyonel)
	Soğuk Su	2 - 6bar, ≥ 15 L/min, 5-30°, 0-30° dH
	Sıcak Su	2 - 6Bar, ≥ 15 L/min, 30-70°, 0-30° dH
<b>Validasyon Süreci</b> <ul style="list-style-type: none"> <li>Kolay Ayarlanan Program Yapısı</li> <li>Teknisyen Tarafından Her Türlü İhtiyacı Karşılatabilecek Şekilde Çevrim Parametrelerini Belirleme</li> <li>Tüm Programlar Valisyon süreci Tamamlanmıştır</li> <li>Uzaktan Takip İmkkanı (Cep Telefonu, Table, PC)</li> </ul>	Dionize / RO Su	2 - 6Bar, ≥ 15 L/min, 5-70°, 3-200 µS/cm
	Ses Gürültü Seviyesi:	
	Yıkama	<59 dB (A)
	Kurutma	<58 dB (A)
	Su Tüketimi Döngü Başı	Yaklaşık 25-30 L
	Enerji Besleme	3x220 - 480V AC + N + PE, 50/60 Hz
	Toplam Çekilen Güç	10-13 kW
Program	8 standart + 99 opsiyonel	
Gider	ø50 mm	
	Minimum Akış gereksinimi : 115 L/dak	